

## INVICTUS HAIR D7

**DE** Gebrauchsanleitung  
ab Seite 4

**GB** Instruction Manual  
from page 15

**FR** Mode d'emploi  
de la page 25

**NL** Gebruiksaanwijzing  
vanaf pagina 36

**IT** Istruzioni per l'uso  
da pag 46

**ES** Instrucciones de uso  
a partir de la página 57

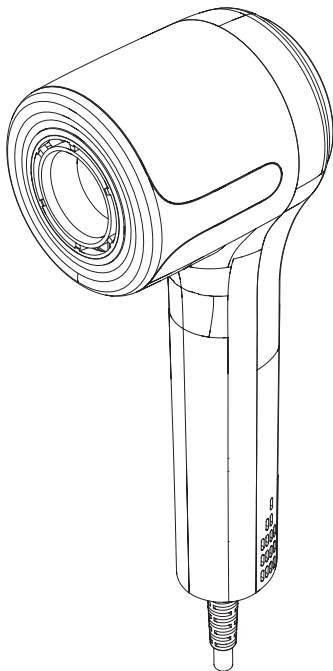

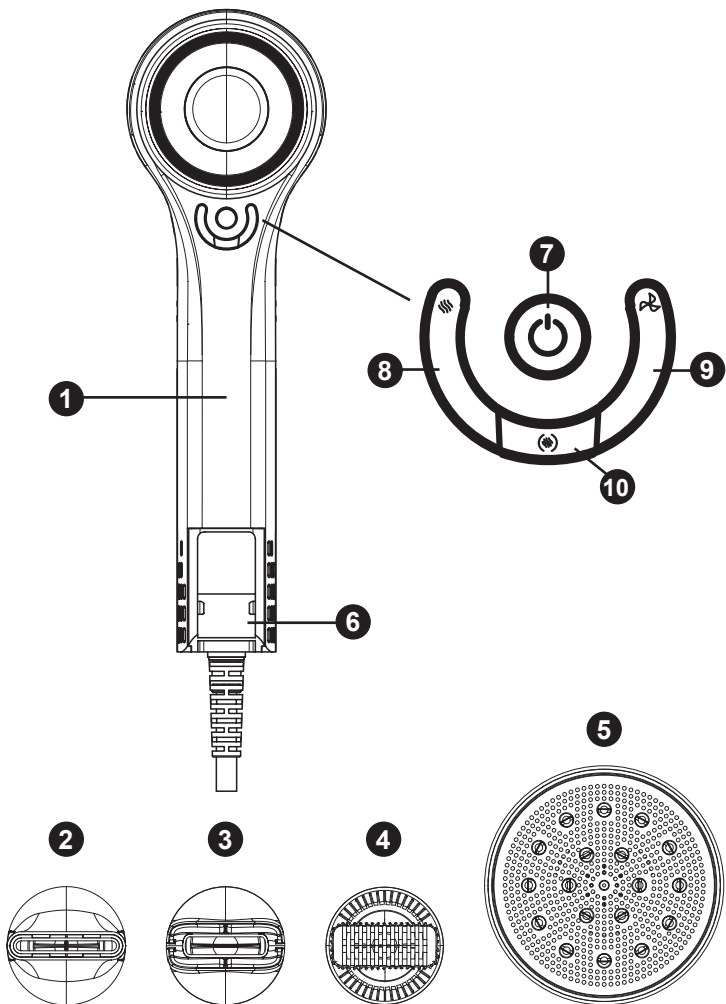

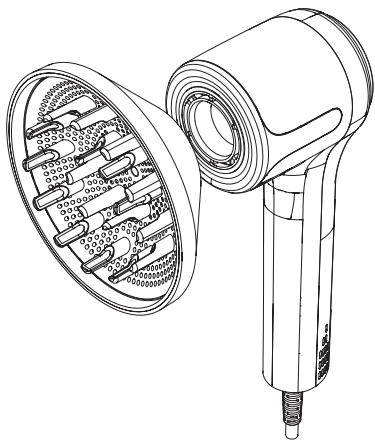
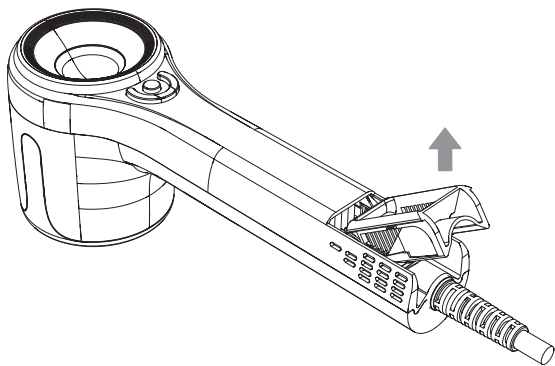
**A****B**

## Inhalt

Produktkomponenten.....	4
Allgemeines.....	5
Zeichenerklärung.....	5
Sicherheit.....	5
Bestimmungsgemäßer Gebrauch .....	5
Sicherheits- und Warnhinweise.....	6
Anwendung .....	10
Nach dem Gebrauch.....	12
Reinigung und Pflege.....	12
Entsorgung .....	13
Technische Daten .....	14
Genius Kundenservice .....	14

In dieser Gebrauchsanleitung werden alle erhältlichen Zubehörteile des Gerätes berücksichtigt. Den Lieferumfang des von Ihnen erworbenen Sets können Sie der Verpackung oder dem separaten Einleger entnehmen. In Ihrem Set nicht enthaltene Teile können Sie selbstverständlich nachträglich erwerben.

LESEN SIE VOR DER BENUTZUNG DIESES GERÄTES ZUNÄCHST ALLE ANWEISUNGEN UND SICHERHEITSHINWEISE IN DIESER GEBRAUCHSANLEITUNG.  
BEWAHREN SIE DIESE GEBRAUCHSANLEITUNG FÜR SPÄTERES NACHSCHLAGEN AUF. GEBEN SIE DAS GERÄT NUR ZUSAMMEN MIT DER GEBRAUCHSANLEITUNG AN DRITTE WEITER.  
BEI DER VERWENDUNG VON ELEKTROGERÄTEN MÜSSEN STETS GRUNDLEGENDE VORSICHTSMASSNAHMEN BEACHTET WERDEN, EINSCHLIESSLICH DER FOLGENDEN:

Diese Gebrauchsanleitung gilt für INVICTUS HAIR D7.

Die Abbildungen in dieser Gebrauchsanleitung sind zur schematischen Darstellung der korrekten Anwendung gedacht. Sie können im Detail vom Originalprodukt abweichen.

## Produktkomponenten

- 1 Haartrockner
- 2 Styling-Düse
- 3 Smoothing-Düse
- 4 Kamm-Düse
- 5 Diffusor
- 6 Lufteinlass-Filter

## Bedienelemente

- 7 An- / Aus-Taste
- 8 Temperatur-Taste
- 9 Luftstrom-Taste
- 10 Modus-Taste

## Allgemeines

### Zeichenerklärung

Die folgenden Symbole und Signalworte werden in dieser Gebrauchsanleitung, auf dem Gerät oder auf der Verpackung verwendet.



**WARNUNG!**

Sie können schwer oder tödlich verletzt werden, wenn Sie diese Hinweise nicht beachten.



**VORSICHT!**

Sie können verletzt werden, wenn Sie diese Hinweise nicht beachten.



**ACHTUNG!**

Warnt vor möglichen Sachschäden.

## Sicherheit

### Bestimmungsgemäßer Gebrauch

- Der Haartrockner ist ausschließlich zum Trocknen und Stylen Ihrer Haare in Eigenanwendung für den privaten Gebrauch bestimmt. Es ist nicht für den gewerblichen Einsatz bestimmt.
- Das Gerät ist nur zur äußerlichen Anwendung bestimmt.
- Nutzen Sie das Gerät nur wie in der Anleitung beschrieben. Jede weitere Verwendung gilt als bestimmungswidrig.

## Sicherheits- und Warnhinweise



**WARNUNG!**

Gerät und Aufsätze enthalten Magnete. Von Herzschrittmachern, Kreditkarten und elektronischen Speichermedien fernhalten.



**WARNUNG!**

### STROMSCHLAGGEFAHR

- Das Gerät nicht in der Nähe von Badewannen, Duschen, Waschbecken oder sonstigen Behältern mit Wasser verwenden! Achten Sie darauf, dass das Gerät nicht nass wird!
- Tauchen Sie das Gerät niemals in Wasser oder andere Flüssigkeiten.
- Sollte das Gerät trotz aller Vorsicht ins Wasser fallen, ziehen Sie sofort den Netzstecker aus der Steckdose! Greifen Sie NICHT in das Wasser!
- Lassen Sie das Gerät vor erneutem Gebrauch von einer autorisierten Fachwerkstatt überprüfen.
- Das Gerät nach dem Gebrauch von der Stromversorgung trennen. Die Nähe von Wasser stellt sogar dann ein Risiko dar, wenn das Gerät ausgeschaltet ist.

- Halten Sie Metallgegenstände von der Ansaugöffnung fern, um ein Einsaugen zu verhindern.
- Führen Sie keinerlei Gegenstände in das Innere des Gerätes ein.
- Verwenden Sie das Gerät nicht mehr, wenn es in irgendeiner Weise beschädigt sein sollte oder heruntergefallen ist.
- Verwenden Sie das Gerät nicht mehr, wenn es sichtbare Beschädigungen am Gerät oder am Netzkabel aufweist.



WARNUNG!

GEFAHREN FÜR KINDER UND PERSONEN MIT VERRINGER-  
TEN PHYSISCHEN, SENSORISCHEN ODER MENTALEN FÄHIG-  
KEITEN (BEISPIELSWEISE TEILWEISE BEHINDERTE, ÄLTERE  
PERSONEN MIT EINSCHRÄNKUNG IHRER PHYSISCHEN UND  
MENTALEN FÄHIGKEITEN) ODER MANGEL AN ERFAHRUNG  
UND WISSEN (BEISPIELSWEISE ÄLTERE KINDER).

- Dieses Gerät kann von Kindern ab einem Alter von 8 Jahren sowie von Personen mit eingeschränkten physischen, sensorischen oder mentalen Fähigkeiten oder Mangel an Erfahrung und Wissen benutzt werden, wenn sie beaufsichtigt oder bezüglich des sicheren Gebrauchs des Gerätes unterwiesen wurden und die daraus resultierenden Gefahren verstanden haben.
- Kinder dürfen nicht mit dem Gerät spielen.
- Reinigung und Wartung durch den Benutzer darf nicht von Kindern ohne Beaufsichtigung durchgeführt werden.

- Halten Sie Kinder von Verpackungsmaterialien fern.



WARNUNG!

### EXPLOSIONS- UND BRANDGEFAHR!

- Schließen Sie das Gerät nur an, wenn die Netzspannung der Steckdose mit der Angabe auf dem Typenschild des Netzteils übereinstimmt.
- Wenn das Netzkabel des Gerätes beschädigt ist, muss es entsorgt werden.
- Zum zusätzlichen Schutz wird die Installation einer Fehlerstrom-Schutzeinrichtung mit einem Bemessungsauslösestrom von nicht mehr als 30 mA im Stromkreis des Badezimmers empfohlen. Wenden Sie sich dazu an Ihren örtlichen Elektro-Fachbetrieb.
- Öffnen Sie keinesfalls das Gehäuse des Gerätes, sondern überlassen Sie die Reparatur Fachkräften. Wenden Sie sich dazu an eine Fachwerkstatt. Bei eigenständig durchgeführten Reparaturen, unsachgemäßem Anschluss oder falscher Bedienung sind Haftungs- und Garantieansprüche ausgeschlossen.
- Gerät, Gebläse und Ansaugöffnung dürfen nicht abgedeckt werden.
- Halten Sie den Filter, die Ansaugöffnung und den Luftaustritt frei von Schmutz, Staub und Haaren.



- Die Aufsätze und der Haartrockner können je nach Einstellung und Nutzungsdauer sehr heiß werden. Berühren Sie die Aufsätze und die Luftausöffnung während der Verwendung nicht.

**!** ACHTUNG!

### BESCHÄDIGUNGSGEFAHR!

- Verwenden Sie das Gerät nicht zum Trocknen von Kunsthaaren.
- Lassen Sie das Gerät nicht unbeaufsichtigt, solange es an eine Steckdose angeschlossen ist.
- Wickeln Sie das Netzkabel nicht um das Gerät.
- Lassen Sie das Gerät vor dem Verstauen vollständig abkühlen.
- Benutzen Sie das Gerät nicht im Freien.
- Zur Sicherheit schaltet sich das Gerät automatisch ab, wenn:
  - Die Temperatur übermäßig ansteigt
  - Motor oder elektronische Komponenten geschädigt sind
  - Der thermische Widerstand ausfällt

## Anwendung



### WARNUNG!

#### STROMSCHLAGGEFAHR UND BRANDGEFAHR!

- Stellen Sie sich auf einen trockenen, elektrisch nicht leitfähigen Untergrund.
- Stellen Sie sicher, dass Ihre Hände trocken sind.
- Gerät während / nach der Nutzung auf einer feuerfesten Unterlage ablegen.
- Gerät und Aufsätze enthalten Magnete. Nicht in der Nähe von Herzschrittmachern verwenden.



### ACHTUNG!

#### BESCHÄDIGUNGSGEFAHR!

- Klemmen Sie das Netzkabel nicht in Schubladen, Türen o.ä. ein.
- Ziehen, verdrehen und knicken Sie das Netzkabel nicht. Legen Sie es nicht über scharfe Kanten oder heiße Oberflächen.



### HINWEIS!

Bei der ersten Anwendung kann für einigen Minuten ein leichter Geruch entstehen. Das ist normal und ist nicht gesundheitsschädlich.

An- / Aus-Taste

Drücken, um den Haartrockner ein- oder auszuschalten

Luftstrom-Taste	<p>Drücken, um die Intensität des Luftstroms einzustellen Blaue LED-Leuchten</p> <p>1 ●      2 ●●      3 ●●●</p>
Temperatur-Taste	<p>Drücken, um die Temperatur des Luftstroms einzustellen Rote LED-Leuchten</p> <p>1 ●      2 ●●      3 ●●●</p> <p>45°C      55°C      80°C</p> <p>Konstante Kaltluft:</p> <ul style="list-style-type: none"> <li>- Temperatur-Taste für ca. 2 Sekunden gedrückt halten, um auf konstante Kaltluft umzuschalten.</li> <li>- Keine der roten LED leuchtet.</li> <li>- Drücken der Temperatur-Taste, um zur ursprünglichen gewählten Temperatur zurückzukehren.</li> </ul>
Modus-Taste	<p>Kinder-Modus:</p> <ul style="list-style-type: none"> <li>- Modus-Taste kurz drücken, um eine besonders niedrige Temperatur zu aktivieren</li> <li>- Insb. für Kinder oder Personen mit empfindlichen Haaren oder Kopfhaut</li> <li>- Luftstrom → gering</li> <li>- Temperatur → extra gering, ca. 38°C</li> <li>- Anzeige: 1 blaue + 1 rote LED leuchten</li> <li>- Abschalten der Funktion durch kurzes Drücken der Temperatur oder Luftstrom-Taste</li> </ul>

	<p>Temperatur-Wechsel-Modus:</p> <ul style="list-style-type: none"><li>- Modus-Taste für ca. 2 Sekunden gedrückt halten, um die Temperatur-Wechsel-Funktion zu aktivieren</li><li>- Dabei wechselt die Luftstrom-Temperatur automatisch zwischen heiß und kalt (je 3 Sekunden)</li><li>- Anzeige: Blaue LED leuchten / Rote LED blinken</li><li>- Abschalten der Funktion durch erneutes Halten der Modus-Taste für ca. 2 Sekunden</li></ul>
Aufsätze	<p>Gewünschten Aufsatz einfach per Magnet auf den Luftauslass setzen (siehe Abb. A).</p> <p><b>ACHTUNG:</b> Aufsatz kann bei längerer Verwendung heiß werden.</p>

## Nach dem Gebrauch

- Haartrockner ausschalten, die LED-Anzeigen erlöschen.
- Netzstecker aus der Steckdose ziehen und Haartrockner auf feuerfester Unterlage vollständig abkühlen lassen.
- Netzkabel nicht um das Gerät wickeln.
- An trockenem, für Kinder unzugänglichen Platz aufbewahren.

## Reinigung und Pflege



### WARNUNG!

**Zum Aufbewahren und Reinigen das Gerät immer ausschalten und den Netzstecker aus der Steckdose ziehen.**

- Reinigen Sie regelmäßig den Filter am Lufteinlass.
- Dazu ziehen Sie den Filter schräg aus dem Haartrockner heraus (siehe Abb. B).
- Verwenden Sie den Haartrockner nicht, solange der Filter nicht wieder eingesetzt ist.
- Entfernen Sie Flusen und Haare mit einem weichen Tuch oder einem Pinsel.

- Reinigen Sie den Filter nicht mit Wasser.
- Setzen Sie den Filter wieder korrekt ein, bevor Sie den Haartrockner erneut verwenden.
- Der Haartrockner und die Aufsätze können mit einem trockenen, weichen Tuch gereinigt werden.
- Bewahren Sie den Haartrockner an einem trockenen, sicheren und staubfreien Ort auf.

## Entsorgung

### Verpackung

Das Verpackungsmaterial ist wiederverwertbar. Entsorgen Sie die Verpackung umweltgerecht und führen Sie sie der Wertstoffsammlung zu.

### Elektrogeräte



Das Symbol der durchgestrichenen Mülltonne zeigt an, dass dieses Produkt nicht zusammen mit dem normalen Hausmüll entsorgt werden darf.

Entsorgen Sie elektrische und elektronische Geräte bitte über Ihr örtliches Rücknahmesystem.

Weitere Informationen zu Entsorgung und Recycling dieses Gerätes erhalten Sie bei den kommunalen Entsorgungsbetrieben, dem Geschäft in dem Sie das Produkt gekauft haben oder beim Hersteller.

## Technische Daten

<b>Modell</b>	<b>Haartrockner, INVICTUS HAIR D7</b>
Spannungsversorgung	220 – 240 V~, 50/60 Hz
Leistung	1.600 W
Schutzklasse	II
Umgebungsbedingungen	Nur für Innenräume zugelassen
Kabellänge	2,6 m
Gewicht	Ca. 380 g

## Genius Kundenservice

Einfach den QR-Code scannen und alle Service-Informationen auf einen Blick erhalten!

Alternativ können Sie sich auch telefonisch an den Kundenservice wenden:

**+49 (0) 6431 9 21 96 00**



## Content

Product components .....	15
General information.....	16
Explanation of symbols.....	16
Safety.....	16
Proper use.....	16
Safety and warning instructions .....	17
Application.....	21
After use .....	23
Cleaning and care.....	24
Disposal .....	24
Technical details.....	24

These operating instructions cover all available accessories for the appliance. The content of the set that you have purchased is indicated on the packaging or a separate insert. You can also purchase additional accessories which are not included in your set.

**BEFORE USING THIS APPLIANCE FIRST READ ALL INSTRUCTIONS AND SAFETY PRECAUTIONS IN THIS INSTRUCTIONS FOR USE.**

**KEEP THIS MANUAL FOR FUTURE REFERENCE.**

**ONLY GIVE THE APPLIANCE TO THIRD PARTIES TOGETHER WITH THE INSTRUCTIONS FOR USE. WHEN USING ELECTRICAL APPLIANCES, THE FOLLOWING BASIC PRECAUTIONS MUST BE OBSERVED AT ALL TIMES, INCLUDING THE FOLLOWING:**

This instruction manual applies to INVICTUS HAIR D7.

The illustrations in these instructions for use are intended to schematic representation of the correct use. They may differ from the original product in detail.

## Product components

- 1 Hair dryer
- 2 Styling nozzle
- 3 Smoothing nozzle
- 4 Comb nozzle
- 5 Diffuser
- 6 Air inlet filter

### Control elements

- 7 On/off button
- 8 Temperature button
- 9 Airflow button
- 10 Mode button

## General information

### Explanation of symbols

The following symbols and signal words are used in this manual, on the device or on the packaging.



#### WARNING!

Failure to observe this warning could lead to a serious or potentially lethal accident.



#### CAUTION!

Failure to observe this caution could lead to injury.



#### NOTE!

Information about potential material damage.

## Safety

### Proper use

- The hair dryer is intended exclusively for drying and styling your own hair for private use. It is not intended for commercial use.
- The device is intended for external use only.
- Only use the appliance as described in the instructions. Any further use is considered contrary to the intended purpose.



## Safety and warning instructions



**WARNING!**

Device and attachments contain magnets. Keep away from pacemakers, credit cards and electronic storage media.



**WARNING!**

### RISK OF ELECTROCUTION!

- Do not use the appliance near bathtubs, showers, washbasins or other containers with water! Make sure that the appliance does not get wet!
- Never immerse the device in water or other liquids.
- If the appliance falls into water despite all precautions, unplug the mains plug from the socket immediately! Do NOT reach into the water!
- Have the appliance checked by an authorised specialist before using it again.
- Disconnect the appliance from the power supply after use. The proximity of water poses a risk even when the appliance is switched off.
- Keep metal objects away from the suction opening to prevent them from being sucked in.
- Do not insert any objects into the interior of the appliance.

- Do not use the appliance if it is damaged in any way or has been dropped.
- Do not use the appliance if there is visible damage to the appliance or the power cable.



**WARNING!**

**DANGER FOR CHILDREN AND PEOPLE WITH LIMITED PHYSICAL, SENSORY OR MENTAL CAPACITIES (FOR EXAMPLE PARTIALLY DISABLED PEOPLE, OLDER PEOPLE WITH LIMITED PHYSICAL AND MENTAL CAPACITIES) OR THOSE LACKING IN EXPERIENCE AND KNOWLEDGE (E.G. OLDER CHILDREN).**

- This appliance can be used by children aged from 8 years and above and persons with reduced physical, sensory or mental capabilities or lack of experience and knowledge if they have been given supervision or instruction concerning use of the appliance in a safe way and understand the hazards involved.
- Children must not play with the appliance.
- Cleaning and maintenance by the user must not be carried out by children without supervision.
- Keep children away from packaging materials.

**WARNING!****RISK OF EXPLOSION AND FIRE!**

- Only connect the appliance if the mains voltage of the socket matches the specification on the rating plate of the power supply unit.
- If the mains cable of the appliance is damaged, it must be disposed of.
- For additional protection, the installation of a residual current device with a rated tripping current of no more than 30 mA in the bathroom circuit is recommended. Please contact your local specialist electrical company.
- Do not under any circumstances open the housing of the appliance: leave any repairs to specialists. Contact a specialist for this. Liability and warranty claims are excluded in the event of repairs carried out independently, improper connection or incorrect operation.
- The appliance, fan and suction opening must not be covered.
- Keep the filter, the suction opening and the air outlet free of dirt, dust and hair.
- The attachments and the hairdryer can become very hot depending on the setting and duration of use. Do not touch the attachments or the air outlet during use.

**NOTE!****RISK OF DAMAGE!**

- Do not use the appliance to dry artificial hair.
- Do not leave the appliance unattended while it is connected to a power socket.
- Do not wrap the mains cable around the unit.
- Allow the appliance to cool down completely before storing it.
- Do not use the appliance outdoors.
- For safety reasons, the appliance switches off automatically if:
  - The temperature rises excessively
  - The motor or electronic components are damaged
  - The thermal resistance fails

## Application



### WARNING!

#### RISK OF ELECTROCUTION AND DANGER OF FIRE!

- Stand on a dry, electrically non-conductive surface.
- Make sure that your hands are dry.
- Place the appliance on a fireproof surface during/after use.
- Device and attachments contain magnets. Do not use in the vicinity of pacemakers.



### NOTE!

#### RISK OF DAMAGE!

- Do not jam the mains cable in drawers, doors or similar.
- Do not pull, twist or kink the mains cable. Do not place it over sharp edges or hot surfaces.



### NOTE!

A slight odour may occur for a few minutes during the first application. This is normal and not harmful to health.

On/off button	Press to switch the hairdryer on or off
Airflow button	Press to adjust the intensity of the airflow Blue LED lights
	1 ●      2 ●●      3 ●●●

<b>Temperature button</b>	<p>Press to set the temperature of the air flow</p> <p>Red LED lights</p> <p>1 ●      2 ●●      3 ●●●</p> <p>45°C      55°C      80°C</p> <p>Constant cold air:</p> <ul style="list-style-type: none"><li>- Press and hold the temperature button for approx. 2 seconds to switch to constant cold air.</li><li>- None of the red LEDs light up.</li><li>- Press the temperature button to return to the originally selected temperature.</li></ul>
<b>Mode button</b>	<p>Kids mode:</p> <ul style="list-style-type: none"><li>- Press the mode button briefly to activate a particularly low temperature</li><li>- Esp. for children or people with sensitive hair or scalp</li><li>- Air flow → low</li><li>- Temperature → extra low, approx. 38°C</li><li>- Display: 1 blue + 1 red LED light up</li><li>- Switch off the function by briefly pressing the temperature or airflow button</li></ul> <p>Temperature change mode:</p> <ul style="list-style-type: none"><li>- Press and hold the mode button for approx. 2 seconds to activate the temperature change function</li><li>- The air flow temperature changes automatically between hot and cold (3 seconds each)</li><li>- Display: Blue LED shines/Red LED flashes</li><li>- Switch off the function by holding the mode button again for approx. 2 seconds</li></ul>

Attachments	Simply place the desired attachment on the air outlet using a magnet (see fig. A). CAUTION: The attachment can become hot during prolonged use.
-------------	--

## After use

- Switch off the hairdryer, the LED indicators will switch off.
- Disconnect the mains plug from the socket and allow the hairdryer to cool down completely on a fireproof surface.
- Do not wrap the mains cable around the appliance.
- Store in a dry place inaccessible to children.

## Cleaning and care



### WARNING!

Always switch off the appliance and remove the mains plug from the socket for storage and cleaning.

- Clean the filter at the air inlet regularly.
- To do this, pull the filter out of the hairdryer at an angle (see fig. B).
- Do not use the hairdryer until the filter has been replaced.
- Remove fluff and hair with a soft cloth or brush.
- Do not clean the filter with water.
- Replace the filter correctly before using the hairdryer again.
- The hairdryer and attachments may be cleaned with a soft, dry cloth.
- Store the hairdryer in a dry, safe and dust-free place.

## Disposal

### Packaging

The packaging material can be recycled. Dispose of the packaging in an environmentally friendly way for recycling.

### Electrical appliances



The symbol with the crossed out dustbin means that this product cannot be disposed of in the household waste. Electrical waste should be taken to a local acceptance point.

You can obtain further information about the disposal and recycling of this appliance from your municipal utility company, the retailer where you purchased it or the manufacturer.

## Technical details

<b>Model</b>	<b>Hair dryer, INVICTUS HAIR D7</b>
Voltage supply	220 – 240 V~, 50/60 Hz
Power	1,600 W
Protection category	II
Ambient conditions	Approved for indoor use only
Cable length	2.6 m
Weight	Approx. 380 g

## Customer service

If you have any questions about the device or spare parts/accessories, please contact your local retailer.



## Table des matières

Composants du produit.....	25
Généralités.....	26
Explication des symboles.....	26
Sécurité.....	26
Utilisation conforme.....	26
Consignes de sécurité.....	27
Application.....	31
Après utilisation.....	33
Nettoyage et entretien.....	33
Élimination.....	34
Données techniques.....	35

Cette notice d'utilisation tient compte de tous les accessoires disponibles pour cet appareil.

Vous trouverez le contenu du kit que vous venez d'acheter sur l'emballage ou dans la notice jointe à la livraison. Vous pourrez bien entendu acheter ultérieurement les accessoires non contenus dans le kit.

**AVANT D'UTILISER CET APPAREIL, LISEZ D'ABORD TOUTES LES INSTRUCTIONS ET LES CONSIGNES DE SÉCURITÉ CONTENUES DANS CE MODE D'EMPLOI.**

**CONSERVEZ CE MODE D'EMPLOI POUR POUVOIR VOUS Y RÉFÉRER ULTÉRIEUREMENT. NE DONNEZ PAS L'APPAREIL À UN TIERS SANS LE MANUEL D'UTILISATION.**

**LORS DE L'UTILISATION D'APPAREILS ÉLECTRIQUES, DES PRÉCAUTIONS DE BASE DOIVENT TOUJOURS ÊTRE PRISES, Y COMPRIS LES SUIVANTES :**

Ce mode d'emploi est valable pour INVICTUS HAIR D7.

Les illustrations de ce mode d'emploi sont destinées à montrer schématiquement l'utilisation correcte. Elles peuvent différer en détail du produit original.

## Composants du produit

- 1 Sèche-cheveux
- 2 Buse de coiffage
- 3 Buse de lissage
- 4 Buse à peigne
- 5 Diffuseur
- 6 Filtre d'entrée d'air

## Éléments de commande

- 7 Bouton marche/arrêt
- 8 Bouton de température
- 9 Bouton de flux d'air
- 10 Bouton de mode

## Généralités

### Explication des symboles

Les symboles et mentions d'avertissement suivants sont employés dans ce mode d'emploi, sur l'appareil ou l'emballage.



**ATTENTION !**

Vous risquez d'être gravement blessé ou tué si vous ne suivez pas ces instructions.



**MISE EN GARDE !**

Vous risquez d'être blessé si vous ne suivez pas ces instructions.



**REMARQUE !**

Ce symbole vous avertit sur des dommages matériels possibles.

## Sécurité

### Utilisation conforme

- Le sèche-cheveux est exclusivement destiné au séchage et au coiffage des cheveux pour un usage personnel et privé. Il n'est pas destiné à un usage professionnel.
- L'appareil est uniquement destiné à un usage externe.
- Suivez scrupuleusement les instructions pour utiliser le produit. Toute autre utilisation est réputée non conforme.

## Consignes de sécurité



ATTENTION !

L'appareil et les embouts contiennent des aimants. Tenez-les à l'écart des stimulateurs cardiaques, des cartes de crédit et des supports de stockage électroniques.



ATTENTION !

### RISQUE D'ÉLECTROCUTION !

- N'utilisez pas l'appareil à proximité de baignoires, douches, lavabos ou autres récipients contenant de l'eau ! Veillez à ne pas mouiller l'appareil !
- Ne plongez jamais l'appareil dans l'eau ou dans d'autres liquides.
- Si, malgré toutes vos précautions, l'appareil tombe dans l'eau, débranchez immédiatement la fiche d'alimentation de la prise de courant ! Ne mettez PAS les mains dans l'eau !
- Faites contrôler l'appareil par un atelier spécialisé agréé avant de le réutiliser.
- Débranchez l'appareil de l'alimentation électrique après utilisation. La proximité de l'eau présente un risque même lorsque l'appareil est éteint.

- Éloignez les objets métalliques de l'orifice d'aspiration afin d'éviter qu'ils ne soient aspirés.
- N'insérez aucun objet à l'intérieur de l'appareil.
- N'utilisez pas l'appareil s'il est endommagé ou s'il est tombé.
- N'utilisez plus l'appareil s'il présente des dommages visibles sur l'appareil ou sur le câble d'alimentation.



ATTENTION !

DANGERS POUR LES ENFANTS ET LES PERSONNES AYANT DES CAPACITÉS PHYSIQUES, SENSORIELLES OU MENTALES RÉDUITES (PAR EX. LES PERSONNES AVEC UN HANDICAP PARTIEL, LES PERSONNES ÂGÉES AUX CAPACITÉS PHYSIQUES ET MENTALES RÉDUITES) OU AYANT UN MANQUE D'EXPÉRIENCE ET DE CONNAISSANCES (PAR EX. LES ENFANTS D'UN CERTAIN ÂGE).

- Cet appareil peut être utilisé par des enfants à partir de l'âge de 8 ans et par des personnes dont les capacités physiques, sensorielles ou mentales sont réduites ou qui manquent d'expérience et de connaissances, à condition qu'ils soient surveillés ou qu'ils aient reçu des instructions concernant l'utilisation sûre de l'appareil et qu'ils comprennent les risques qui en découlent.
- Les enfants ne doivent pas jouer avec l'appareil.
- Le nettoyage et l'entretien par l'utilisateur ne doivent pas être effectués par des enfants sans surveillance.

- Tenez les enfants hors de portée du matériel d'emballage.



ATTENTION !

### RISQUE D'EXPLOSION ET D'INCENDIE !

- Ne branchez l'appareil que si la tension du réseau de la prise correspond à celle indiquée sur la plaque signalétique du bloc d'alimentation.
- Si le câble d'alimentation de l'appareil est endommagé, il doit être mis au rebut.
- Pour une protection supplémentaire, il est recommandé d'installer un dispositif de protection à courant différentiel-résiduel avec un courant de déclenchement assigné ne dépassant pas 30 mA dans le circuit électrique de la salle de bain. Pour cela, contactez votre électricien local.
- N'ouvrez en aucun cas le boîtier de l'appareil, confiez la réparation à des spécialistes. Vous pouvez vous rendre à un atelier. Toute réclamation en responsabilité ou en garantie sera exclue en cas de réparations effectuées par soi-même, de raccordement incorrect ou de mauvaise utilisation.
- L'appareil, le ventilateur et l'orifice d'aspiration ne doivent pas être recouverts.
- Veillez à ce que le filtre, l'ouverture d'aspiration et la sortie d'air soient exempts de saleté, de poussière et de cheveux.

- Les embouts et le sèche-cheveux peuvent devenir très chauds en fonction du réglage et de la durée d'utilisation. Ne touchez pas les embouts et la sortie d'air pendant l'utilisation.



## REMARQUE !

### RISQUE D'ENDOMMAGEMENT !

- N'utilisez pas l'appareil pour sécher des cheveux synthétiques.
- Ne laissez pas l'appareil sans surveillance lorsqu'il est branché sur une prise électrique.
- N'enroulez pas le câble d'alimentation autour de l'appareil.
- Laissez l'appareil refroidir complètement avant de le ranger.
- N'utilisez pas l'appareil à l'extérieur.
- Pour des raisons de sécurité, l'appareil s'éteint automatiquement lorsque :
  - la température augmente de manière excessive
  - le moteur ou les composants électroniques sont endommagés
  - la résistance thermique tombe en panne.

## Application



**ATTENTION !**

### RISQUE D'ÉLECTROCUTION ET RISQUE D'INCENDIE !

- Placez-vous sur une surface sèche et non conductrice d'électricité.
- Assurez-vous que vos mains sont sèches.
- Posez l'appareil sur un support résistant au feu pendant/après l'utilisation.
- L'appareil et les embouts contiennent des aimants. Ne les utilisez pas à proximité de stimulateurs cardiaques.



**REMARQUE !**

### RISQUE D'ENDOMMAGEMENT !

- Ne coincez pas le câble d'alimentation dans les tiroirs, les portes ou autres.
- Ne tirez pas, ne tordez pas et ne pliez pas le câble d'alimentation. Ne le placez pas sur des arêtes vives ou des surfaces chaudes.



**AVIS !**

Lors de la première utilisation, une légère odeur peut se dégager pendant quelques minutes. Ceci est normal et n'est pas dangereux pour la santé.

Bouton marche/arrêt	Appuyez dessus pour allumer ou éteindre le sèche-cheveux
Bouton flux d'air	Appuyer dessus pour régler l'intensité du flux d'air Voyants LED bleus 1 ● 2 ●● 3 ●●●
Bouton de température	Appuyez sur ce bouton pour régler la température du flux d'air Voyants LED rouges 1 ● 2 ●● 3 ●●● 45°C 55°C 80°C  Air froid constant : - Maintenez le bouton de température enfoncé pendant environ 2 secondes pour passer à l'air froid constant - Aucune des LED rouges n'est allumée - Appuyez sur le bouton de température pour revenir à la température sélectionnée initialement
Bouton de mode	Mode enfants: - Appuyez brièvement sur le bouton de mode pour activer une température particulièrement basse - Notamment pour les enfants ou les personnes ayant les cheveux ou le cuir chevelu sensibles - Flux d'air → faible - Température → extra basse, env. 38 °C - Affichage : 1 LED bleue + 1 rouge s'allument - Arrêt de la fonction en appuyant brièvement sur le bouton de température ou de flux d'air



	<p>Mode de changement de température:</p> <ul style="list-style-type: none"><li>- Maintenez le bouton de mode enfoncé pendant environ 2 secondes pour activer la fonction de changement de température</li><li>- La température du flux d'air alterne alors automatiquement entre chaud et froid (3 secondes chaque fois)</li><li>- Affichage : LED bleue allumée/LED rouge clignotante</li><li>- Désactivez la fonction en maintenant à nouveau le bouton de mode enfoncé pendant environ 2 secondes</li></ul>
Embouts	<p>Placez simplement l'embout souhaité sur la sortie d'air à l'aide d'un aimant (voir fig. A).</p> <p>ATTENTION : l'embout peut devenir chaud en cas d'utilisation prolongée.</p>

## Après utilisation

- Éteignez le sèche-cheveux, les voyants LED s'éteignent.
- Débranchez le sèche-cheveux et laissez-le refroidir complètement sur une surface résistante au feu.
- N'enroulez pas le câble d'alimentation autour de l'appareil.
- Conservez l'appareil dans un endroit sec, hors de portée des enfants.

## Nettoyage et entretien



**ATTENTION !**

Pour le rangement et le nettoyage, éteignez toujours l'appareil et débranchez la fiche d'alimentation de la prise de courant.

- Nettoyez régulièrement le filtre de l'entrée d'air.
- Pour ce faire, retirez le filtre du sèche-cheveux en biais (voir fig. B).
- N'utilisez pas le sèche-cheveux tant que le filtre n'est pas remis en place.
- Enlevez les peluches et les cheveux avec un chiffon doux ou un pinceau.
- Nettoyez le filtre avec de l'eau.
- Remettez correctement le filtre en place avant de réutiliser le sèche-cheveux.
- Le sèche-cheveux et les embouts peuvent être nettoyés avec un chiffon sec et doux.
- Rangez le sèche-cheveux dans un endroit sec, sûr et exempt de poussière.

## Élimination

### Emballage

Les matériaux d'emballage sont recyclables. Éliminez l'emballage dans le respect de l'environnement et utilisez les collectes de matières recyclables.

### Appareils électriques



Le symbole avec la poubelle barrée indique que ce produit ne doit pas être éliminé avec les ordures ménagères habituelles. Éliminez vos appareils électriques ou électroniques par votre système local de collecte et recyclage des déchets.

Vous trouverez d'autres informations sur l'élimination et le recyclage auprès des centres communaux de retraitement des déchets ou du magasin, où vous avez acheté ce produit, ou auprès du fabricant.

## Données techniques

<b>Modèle</b>	<b>Sèche-cheveux, INVICTUS HAIR D7</b>
Alimentation électrique	220 – 240 V~, 50/60 Hz
Puissance	1 600 W
Classe de protection	II
Conditions ambiantes	Homologué uniquement pour l'intérieur
Longueur du câble	2,6 m
Poids	Environ 380 g

## SERVICE APRÈS-VENTE

Si vous avez des questions sur l'appareil et les pièces de rechange / accessoires, veuillez contacter votre revendeur local.

## Inhoud

Productonderdelen .....	36
Algemeen .....	37
Verklaring van de symbolen.....	37
Veiligheid.....	37
Beoogd gebruik.....	37
Veiligheidsinstructies en waarschuwingen .....	38
Toepassing .....	42
Na gebruik .....	44
Reiniging en onderhoud .....	44
Verwijdering .....	45
Technische gegevens.....	45

In deze gebruiksaanwijzing staan alle verkrijgbare accessoires van het apparaat. De leveringsomvang van de door u gekochte set kunt u vinden op de verpakking of de apart bijgevoegde inlegger. De onderdelen die niet in deze set zitten kunt u natuurlijk alsnog kopen.

**LEES VÓÓR GEBRUIK VAN DIT APPARAAT EERST ALLE INSTRUCTIES EN VEILIGHEIDSVORSCHRIFTEN IN DEZE GEBRUIKSAANWIJZING.**

**BEWAAR DEZE GEBRUIKSAANWIJZING VOOR TOEKOMSTIG GEBRUIK. GEEF HET APPARAAT ALLEEN SAMEN MET DE GEBRUIKSAANWIJZING AAN DERDEN DOOR.**

**BIJ HET GEBRUIK VAN ELEKTRISCHE APPARATEN MOETEN ALTIJD DE VOLGENDE BASISVOORZORGEN IN ACHT WORDEN GENOMEN:**

Deze Gebruiksaanwijzing is van toepassing op de INVICTUS HAIR D7. De afbeeldingen in deze gebruiksaanwijzing tonen een schematische weergave van de juiste toepassing. Ze kunnen iets verschillen van het oorspronkelijke product.

## Productonderdelen

- 1 Haardroger
- 2 Styling-mondstuk
- 3 Smoothing-mondstuk
- 4 Kam-mondstuk
- 5 Diffusor
- 6 Luchtinlaatfilter

### Besturingselementen

- 7 Aan/uit-knop
- 8 Temperatuurknop
- 9 Luchtstroomknop
- 10 Modusknop

## Algemeen

### Verklaring van de symbolen

De volgende symbolen en signaalwoorden worden in deze handleiding, op het apparaat of op de verpakking gebruikt.



**WAARSCHUWING!**

U kunt ernstig of dodelijk letsel oplopen als u deze instructies niet opvolgt.



**VOORZICHTIG!**

U kunt gewond raken als u deze instructies niet opvolgt.



**OPGELET!**

Waarschuwt voor mogelijke materiële schade.

## Veiligheid

### Beoogd gebruik

- De haardroger is uitsluitend bedoeld voor het drogen en stylen van je eigen haar voor privégebruik. Het is niet bedoeld voor commercieel gebruik.
- Het apparaat is alleen bedoeld voor extern gebruik.
- Gebruik het apparaat alleen zoals beschreven in de gebruiksaanwijzing. Elk verder gebruik wordt geacht in strijd te zijn met de bestemming.

## Veiligheidsinstructies en waarschuwinge



### WAARSCHUWING!

Apparaat en opzetstukken bevatten magneten. Uit de buurt houden van pacemakers, creditcards en elektronische opslagmedia.



### WAARSCHUWING!

## GEVAAR VOOR ELEKTRISCHE SCHOK!

- Gebruik het apparaat niet in de buurt van badkuipen, douches, wastafels of andere containers met water! Zorg ervoor dat het apparaat niet nat wordt!
- Houd het apparaat nooit in of onder water en/of andere vloeistoffen.
- Als het apparaat toch ondanks voorzichtige hantering in het water valt, haal dan onmiddellijk de stekker uit het stopcontact! Grijp NIET in het water!
- Laat het apparaat door een erkende werkplaats controleren voordat u het weer gebruikt.
- Haal na gebruik de stekker van het apparaat uit het stopcontact. De nabijheid van water vormt een risico, zelfs als het apparaat uitgeschakeld is.
- Houd metalen voorwerpen uit de buurt van de aanzuigopening om te voorkomen dat ze erin gezogen worden.

- Steek geen voorwerpen in de binnenkant van het apparaat.
- Gebruik het apparaat niet als het beschadigd is of gevallen is.
- Gebruik het apparaat niet meer als er zichtbare schade aan het apparaat of aan het netsnoer zichtbaar is.

**WAARSCHUWING!**

RISICO'S VOOR KINDEREN EN PERSONEN MET VERMINDERDE FYSISCHE, SENSORISCHE OF MENTALE VAARDIGHEDEN (BIJVOORBEELD DEELS GEHANDICAPTEN, OUDERE PERSONEN MET EEN FYSISCHE EN MENTALE BEPERKING) OF DIE WEINIG ERVARING EN KENNIS HEBBEN (BIJVOORBEELD OUDERE KINDEREN).

- Dit apparaat kan worden gebruikt door kinderen vanaf 8 jaar en personen met verminderde lichamelijke, zintuiglijke of geestelijke vermogens of met gebrek aan ervaring en kennis, op voorwaarde dat zij onder toezicht staan of instructies hebben gekregen betreffende het veilig gebruik van het product en de gevaren ervan begrijpen.
- Kinderen mogen niet met het product spelen.
- Reiniging en onderhoud door de gebruiker mogen niet door kinderen zonder toezicht worden uitgevoerd.
- Houd kinderen uit de buurt van het verpakkingsmateriaal.

**WAARSCHUWING!****EXPLOESIE- EN BRANDGEVAAR!**

- Sluit het apparaat alleen aan als de netspanning van het stopcontact overeenkomt met de specificatie op het typeplaatje.
- Als het netsnoer van het apparaat beschadigd is, moet het worden weggegooid.
- Voor extra beveiliging wordt de installatie van een aardlekschakelaar met een nominale uitschakelstroom van maximaal 30 mA in het badkamer-circuit aanbevolen. Neem contact op met je plaatselijke elektriciteitsbedrijf.
- Maak de behuizing nooit open, maar laat de reparatie over aan specialisten. Neem hiervoor contact op met een gespecialiseerde reparatieservice. In geval van eigenhandig uitgevoerde reparaties, incorrecte aansluiting en/of onjuiste bediening vervalt de aansprakelijkheid en garantie.
- Het apparaat, de ventilator en de aanzuigopening mogen niet worden afgedekt.
- Houd de filter, de aanzuigopening en de luchtuitlaat vrij van vuil, stof en haren.
- De opzetstukken en de haardroger kunnen erg heet worden, afhankelijk van de instelling en de duur van het gebruik. Raak de opzetstukken of de luchtuitlaat niet aan tijdens het gebruik.



**OPGELET!****BESCHADIGINGSGEVAAR!**

- Gebruik het apparaat niet om kunstmatig haar te drogen.
- Laat het apparaat niet onbeheerd achter terwijl het op een stopcontact is aangesloten.
- Wikkel het netsnoer niet rond het apparaat.
- Laat het apparaat volledig afkoelen voordat u het opbergt.
- Gebruik het apparaat niet buiten.
- Om veiligheidsredenen schakelt het apparaat automatisch uit als:
  - de temperatuur overmatig stijgt
  - de motor of elektronische onderdelen beschadigd zijn
  - de thermische weerstand faalt

## Toepassing



### WAARSCHUWING!

#### GEVAAR VOOR ELEKTRISCHE SCHOK EN BRANDGEVVAR!

- Ga op een droog, elektrisch niet-geleidend oppervlak staan.
- Zorg ervoor dat je handen droog zijn.
- Plaats het apparaat tijdens/na gebruik op een vuurvaste ondergrond.
- Apparaat en opzetstukken bevatten magneten. Niet gebruiken in de buurt van pacemakers.



### OPGELET!

#### BESCHADIGINGSGEVAAR!

- Zorg dat het netsnoer niet verstopt raakt in laden, deuren of iets dergelijks.
- Het netsnoer niet trekken, verdraaien of buigen. Plaats het niet op scherpe randen of hete oppervlakken.



### TIP!

Tijdens het eerste gebruik kan gedurende enkele minuten een lichte geur optreden. Dit is normaal en niet schadelijk voor de gezondheid.

Aan/uit-knop	Indrukken om de haardroger aan of uit te zetten
Luchtstroom-knop	<p>Indrukken om de intensiteit van de luchtstroom aan te passen</p> <p>Blauwe leds branden</p> <p>1 ●      2 ●●      3 ●●●</p>
Temperatuurknop	<p>Indrukken om de temperatuur van de luchtstroom in te stellen</p> <p>Rode leds branden</p> <p>1 ●      2 ●●      3 ●●●</p> <p>45°C      55°C      80°C</p> <p>Constante koude lucht:</p> <ul style="list-style-type: none"> <li>- Druk de temperatuurknop ongeveer 2 seconden in om over te schakelen op constante koude lucht.</li> <li>- Geen van de rode leds gaat branden.</li> <li>- Druk op de temperatuurknop om terug te keren naar de oorspronkelijk geselecteerde temperatuur.</li> </ul>
Modusknop	<p>Kindermodus:</p> <ul style="list-style-type: none"> <li>- Druk kort op de modusknop om een bijzonder lage temperatuur te activeren</li> <li>- Meer bepaald voor kinderen of mensen met gevoelig haar of een gevoelige hoofdhuid</li> <li>- Luchtstroom → laag</li> <li>- Temperatuur → extra laag, bij benadering 38°C</li> <li>- Display: 1 blauwe + 1 rode led brandt</li> <li>- Schakel de functie uit door kort op de temperatuur- of luchtstroomknop te drukken</li> </ul>

	<p>Temperatuurwisselmodus:</p> <ul style="list-style-type: none"> <li>- Houd de modusknop ongeveer 2 seconden ingedrukt om de temperatuurwisselfunctie te activeren.</li> <li>- De temperatuur van de luchtstroom wisselt automatisch tussen warm en koud (telkens 3 seconden)</li> <li>- Display: blauwe led brandt / rode led knippert</li> <li>- Schakel de functie uit door de modusknop opnieuw ongeveer 2 seconden ingedrukt te houden.</li> </ul>
Opzetstukken	<p>Plaats gewoon het gewenste opzetstuk op de luchtuitlaat met behulp van een magneet (zie afb. A).</p> <p>LET OP: het opzetstuk kan heet worden bij langdurig gebruik.</p>

## Na gebruik

- Schakel de haardroger uit, de leds gaan uit.
- Haal de stekker uit het stopcontact en laat de haardroger volledig afkoelen op een vuurvaste ondergrond.
- Wikkel het netsnoer niet rond het apparaat.
- Droog en ontoegankelijk voor kinderen bewaren.

## Reiniging en onderhoud



### WAARSCHUWING!

**Zet het apparaat altijd uit en haal de stekker uit het stopcontact voor opslag en**

- Maak de filter bij de luchtinlaat regelmatig schoon.
- Trek hiervoor de filter schuin uit de haardroger (zie afb. B).
- Gebruik de haardroger niet totdat de filter is vervangen.
- Verwijder pluïsjes en haren met een zachte doek of borstel.
- Maak de filter niet met water schoon.

- Vervang de filter op de juiste manier voordat je de haardroger weer gebruikt.
- De haardroger en de opzetstukken kunnen met een droge, zachte doek gereinigd worden.
- Bewaar de haardroger op een droge, veilige en stofvrije plaats.

## Verwijdering

### Verpakking

Het verpakkingsmateriaal is herbruikbaar. Verwijder de verpakking milieuvriendelijk en breng het verpakkingsmateriaal naar het daarvoor bestemde inzamelpunt.

### Elektrische apparaten



Het symbool van de doorgestreepte vuilnisbak geeft aan dat dit product niet samen mag worden weggegooid met het gewone huishoudelijk afval. Verwijder elektrische en elektronische apparaten via uw plaatselijke terugnamesysteem.

Voor meer informatie over verwijdering en recycling van dit apparaat kunt u zich wenden tot de gemeentelijke verwijderingsbedrijven, tot de winkel waar u het product heeft gekocht of tot de fabrikant.

## Technische gegevens

Model	Haardroger, INVICTUS HAIR D7
Spanning	220 – 240 V~, 50/60 Hz
Vermogen	1.600 W
Beveiligingsklasse	II
Omgevingsomstandigheden	Alleen goedgekeurd voor gebruik binnenshuis
Kabellengte	2,6 m
Gewicht	Ca. 380 g

## Klantenservice

Heeft u nog vragen over het apparaat of over onderdelen/hulpstukken? Neem dan contact op met uw plaatselijke retailer.

## Sommario

Componenti prodotto.....	46
Informazioni generali.....	47
Spiegazione dei simboli .....	47
Avvertenze di sicurezza .....	47
Utilizzo conforme alla destinazione d'uso .....	47
Avvertenze per la sicurezza e descrizione .....	48
Uso.....	52
Dopo l'uso.....	54
Manutenzione e pulizia.....	54
Smaltimento.....	55
Dati tecnici .....	56

In queste Istruzioni per l'uso si prendono in considerazione tutti gli accessori disponibili dell'apparecchio. L'entità della fornitura del set acquistato si trova nell'imballaggio o nell'inserito separato. Naturalmente è possibile acquistare parti non incluse nel set in un secondo momento.

**PRIMA DI UTILIZZARE QUESTO APPARECCHIO LEGGERE TUTTE LE ISTRUZIONI E LE AVVERTENZE SULLA SICUREZZA CONTENUTE NELLE PRESENTI ISTRUZIONI PER L'USO. CONSERVARE QUESTE ISTRUZIONI PER L'USO PER RIFERIMENTI FUTURI. CEDERE L'APPARECCHIO A TERZI SOLO INSIEME ALLE PRESENTI ISTRUZIONI.**

**QUANDO SI UTILIZZANO ELETTROUTENSILI È NECESSARIO OSSERVARE SEMPRE LE PRECAUZIONI DI BASE, TRA CUI LE SEGUENTI:**

Questo manuale di istruzioni si applica all'INVICTUS HAIR D7.

Le figure contenute in queste istruzioni per l'uso sono da intendersi come una rappresentazione schematica dell'applicazione corretta. Possono differire nei dettagli dal prodotto originale.

## Componenti prodotto

- 1 Asciugacapelli
- 2 Beccuccio per lo styling
- 3 Beccuccio lisciante
- 4 Beccuccio a pettine
- 5 Diffusore
- 6 Filtro di ingresso dell'aria

## Elementi di comando

- 7 Pulsante di accensione/ spegnimento
- 8 Pulsante della temperatura
- 9 Pulsante del flusso d'aria
- 10 Pulsante modalità

## Informazioni generali

### Spiegazione dei simboli

Nelle presenti Istruzioni per l'uso, sull'apparecchio o sulla confezione vengono utilizzati i seguenti simboli e parole di segnalazione.



#### AVVERTIMENTO!

Rischio di ferite gravi o rischio mortale, se non si osservano le presenti Istruzioni.



#### CAUTELA!

Rischio di ferimento, se non si osservano le presenti Istruzioni.



#### ATTENZIONE!

Possibili danni alle cose.

## Avvertenze di sicurezza

### Utilizzo conforme alla destinazione d'uso

- L'asciugacapelli è destinato esclusivamente all'asciugatura e alla messa in piega dei capelli per uso privato. Non è destinato all'uso commerciale.
- Il dispositivo è destinato esclusivamente all'uso esterno.
- Utilizzare il dispositivo solo come descritto nelle istruzioni. Ogni altro uso è considerato improprio.

## Avvertenze per la sicurezza e descrizione



### AVVERTIMENTO!

Il dispositivo e gli accessori contengono magneti. Tenere lontano da pacemaker, carte di credito e dispositivi di archiviazione.



### AVVERTIMENTO!

### PERICOLO DI SCOSSE ELETTRICHE!

- Non utilizzare il dispositivo in prossimità della vasca da bagno, doccia, lavandino o altri contenitori contenenti acqua! Assicurarsi che l'apparecchio non si bagni!
- Non immergere mai il dispositivo in acqua o altri liquidi.
- Se il dispositivo cade in acqua nonostante tutte le precauzioni, staccare immediatamente la spina dalla presa di corrente! **NON toccare l'acqua!**
- Prima di rimettere in funzione il dispositivo, farlo controllare da un centro di assistenza specializzato autorizzato.
- Dopo l'uso, scollegare il dispositivo dalla rete elettrica. La vicinanza dell'acqua rappresenta un rischio anche quando il dispositivo è spento.
- Tenere gli oggetti metallici lontani dall'apertura di aspirazione per evitare che vengano aspirati.



- Non inserire oggetti all'interno del dispositivo.
- Non utilizzare il dispositivo se è danneggiato o se è caduto.
- Non utilizzare più il prodotto se il dispositivo o il cavo di alimentazione mostrano danni visibili.

**AVVERTIMENTO!**

PERICOLI PERI BAMBINI E PERSONE CON CAPACITÀ MOTORIE, SENSORIALI O MENTALI RIDOTTE (PER ESEMPIO, INVALIDI PARZIALI, PERSONE ANZIANE CON CAPACITÀ PSICOMOTORIE LIMITATE) O MANCANZA DI ESPERIENZA E CONOSCENZA (PER ESEMPIO BAMBINI PIÙ GRANDI).

- Questo dispositivo può essere utilizzato da bambini a partire dagli 8 anni e da persone con ridotte capacità fisiche, sensoriali o mentali o prive di esperienza e conoscenza, se supervisionate o istruite sull'uso sicuro del dispositivo e ne hanno compreso i pericoli che ne derivano.
- Il dispositivo non è un giocattolo.
- La pulizia e la manutenzione da parte dell'utente non devono essere effettuate da bambini senza supervisione.
- Tenere i bambini lontani dal materiale di imballaggio.

**AVVERTIMENTO!****PERICOLO DI ESPLOSIONE E INCENDIO!**

- Collegare il dispositivo solo se la tensione di rete della presa corrisponde ai dati sulla targhetta identificativa dell'alimentatore.
- Se il cavo di alimentazione del dispositivo è danneggiato, deve essere smaltito.
- Per una maggiore sicurezza, si consiglia l'installazione di un interruttore differenziale con una corrente differenziale nominale d'intervento non superiore a 30 mA nel circuito elettrico del bagno. Rivolgersi a un negozio di elettrodomestici specializzato in zona.
- Non aprire in nessun caso l'alloggiamento del dispositivo, le riparazioni devono essere effettuate solo da professionisti. Contattare un riparatore specializzato. Le responsabilità e i diritti di garanzia del produttore decadono in caso di riparazioni eseguite autonomamente, collegamento improprio o utilizzo errato.
- Il dispositivo, la ventola e l'apertura di aspirazione non devono essere coperti.
- Mantenere il filtro, l'apertura di aspirazione e l'uscita dell'aria liberi da sporco, polvere e capelli.

- Gli accessori e l'asciugacapelli possono diventare molto caldi a seconda dell'impostazione e della durata di utilizzo. Non toccare gli accessori o l'uscita dell'aria durante l'uso.



**ATTENZIONE!**

### POSSIBILI DANNI ALLE COSE!

- Non utilizzare il dispositivo per asciugare capelli artificiali.
- Non lasciare il dispositivo incustodito mentre è collegato a una presa di corrente.
- Non avvolgere il cavo di alimentazione intorno al dispositivo.
- Lasciare sempre raffreddare completamente il dispositivo prima di riporlo.
- Non utilizzare il dispositivo all'aperto.
- Per motivi di sicurezza, il dispositivo si spegne automaticamente se:
  - La temperatura sale eccessivamente
  - Il motore o i componenti elettronici sono danneggiati
  - La resistenza termica si guasta

## Uso



## AVVERTIMENTO!

## PERICOLO DI SCOSSE ELETTRICHE E PERICOLO D'INCENDIO!

- Posizionarsi su una superficie asciutta e non conduttiva.
- Assicurarsi che le mani siano asciutte.
- Posizionare il dispositivo su una superficie ignifuga durante e dopo l'uso.
- Il dispositivo e gli accessori contengono magneti. Non utilizzare in prossimità di pacemaker.



## ATTENZIONE!

## POSSIBILI DANNI ALLE COSE!

- Non schiacciare il cavo di alimentazione in cassetti, porte o simili.
- Non tirare, attorcigliare o piegare il cavo di alimentazione. Non posizionarlo su spigoli vivi o superfici calde.



## NOTA!

Durante il primo utilizzo può sentirsi un leggero odore per alcuni minuti. Si tratta di un fenomeno normale e non dannoso per la salute.

Pulsante di accensione/ spegnimento	Premere questo tasto per accendere o spegnere l'asciugacapelli
Pulsante flusso d'aria	<p>Premere questo tasto per regolare l'intensità del flusso d'aria</p> <p>LED blu</p> <p>1 ●      2 ●●      3 ●●●</p>
Pulsante della temperatura	<p>Premere questo tasto per regolare la temperatura del flusso d'aria</p> <p>LED rossi</p> <p>1 ●      2 ●●      3 ●●●</p> <p>45°C      55°C      80°C</p> <p>Aria fredda costante:</p> <ul style="list-style-type: none"> <li>- Tenere premuto il pulsante della temperatura per circa 2 secondi per passare a un flusso d'aria fredda costante.</li> <li>- Nessuno dei LED rossi si accende.</li> <li>- Premere il pulsante della temperatura per tornare alla temperatura selezionata precedentemente.</li> </ul>
Pulsante modalità	<p>Modalità bambini</p> <ul style="list-style-type: none"> <li>- Premere brevemente il pulsante modalità per attivare una temperatura molto bassa,</li> <li>- ideale per i bambini o le persone con capelli o cuoio capelluto sensibili</li> <li>- Flusso d'aria → basso</li> <li>- Temperatura → molto bassa, circa 38°C</li> <li>- Display: 1 LED blu + 1 LED rosso accesi</li> <li>- Disattivare la funzione premendo brevemente il pulsante della temperatura o del flusso d'aria</li> </ul>

	<p>Modalità regolazione della temperatura</p> <ul style="list-style-type: none"> <li>- Tenere premuto il pulsante di modalità per circa 2 secondi per attivare la funzione di regolazione della temperatura</li> <li>- La temperatura del flusso d'aria passa automaticamente da calda a fredda (3 secondi ciascuna)</li> <li>- Display: LED blu acceso / LED rosso lampeggiante</li> <li>- Disattivare la funzione tenendo nuovamente premuto il pulsante di modalità per circa 2 secondi</li> </ul>
Accessori	<p>Inserire l'accessorio desiderato sull'uscita dell'aria tramite l'attacco magnetico (vedi Figura A).</p> <p><b>ATTENZIONE:</b> il dispositivo può surriscaldarsi in caso di uso prolungato.</p>

## Dopo l'uso

- Spegnere l'asciugacapelli. Gli indicatori LED si spengono.
- Scollegare la spina dalla presa di corrente e lasciare raffreddare completamente l'asciugacapelli su una superficie ignifuga.
- Non avvolgere il cavo di alimentazione intorno al dispositivo.
- Conservare in un luogo asciutto e inaccessibile ai bambini.

## Manutenzione e pulizia



### AVVERTIMENTO!

**Spegnere sempre il dispositivo e staccare la spina dalla presa di corrente per riparlo e pulirlo.**

- Pulire regolarmente il filtro all'ingresso dell'aria.
- A tal fine, estrarre il filtro dall'asciugacapelli in posizione obliqua (vedi Figura B).
- Non utilizzare l'asciugacapelli finché il filtro non è stato reinserito.
- Rimuovere la lanugine e i peli con un panno morbido o una pennello.

- Non pulire il filtro con acqua.
- Reinsерire correttamente il filtro prima di utilizzare nuovamente l'asciugacapelli.
- L'asciugacapelli e gli accessori possono essere puliti utilizzando un panno morbido e asciutto.
- Conservare l'asciugacapelli in un luogo asciutto, sicuro e privo di polvere.

## Smaltimento

### Confezione

Il materiale d'imballaggio è riciclabile. Smaltite l'imballaggio in maniera ecologica e portatelo alla raccolta separata di rifiuti.

### Elettrodomestici



Il simbolo della pattumiera barrata indica che questo prodotto non deve essere smaltito assieme ai normali rifiuti solidi urbani. Smaltite apparecchi elettrici ed elettronici nel rispettivo centro di raccolta.

Per ulteriori informazioni relative allo smaltimento e al riciclaggio di questo apparecchio sono disponibili presso i centri comunali di smaltimento, nel negozio in cui avete acquistato il prodotto o presso il produttore.

## Dati tecnici

<b>Modello</b>	<b>Asciugacapelli, INVICTUS HAIR D7</b>
Alimentazione elettrica	220 – 240 V~, 50/60 Hz
Potenza	1600 W
Classe di isolamento	II
Condizioni ambientali	Approvato solo per uso interno
Lunghezza del cavo	2,6 m
Peso	Circa 380 g

## Servizio clienti

In caso di domande sull'apparecchio, le parti di ricambio e/o gli accessori Vi preghiamo di contattare il vostro rivenditore locale.



## Sommario

Componentes del producto .....	57
General .....	58
Leyenda .....	58
Seguridad .....	58
Uso adecuado.....	58
Indicaciones de seguridad.....	59
Utilización .....	63
Después del uso .....	65
Limpieza y cuidado .....	65
Eliminación .....	66
Datos técnicos .....	66

En estas instrucciones de uso se tienen en consideración todos los accesorios disponibles para el dispositivo. El contenido del conjunto que ha adquirido puede encontrarse en el embalaje o por separado. Por supuesto, podrá comprar las piezas no incluidas en su conjunto después de adquirir su dispositivo.

**ANTES DE UTILIZAR ESTE APARATO, LEA PRIMERO TODAS LAS INSTRUCCIONES E INDICACIONES DE SEGURIDAD DE ESTE MANUAL DE INSTRUCCIONES.**

**CONSERVE ESTE MANUAL DE INSTRUCCIONES PARA FUTURAS CONSULTAS. EL APARATO DEBERÁ ENTREGARSE A TERCEROS JUNTO CON EL MANUAL DE INSTRUCCIONES.**

**CUANDO SE UTILICEN APARATOS ELÉCTRICOS, DEBEN OBSERVARSE SIEMPRE UNAS PRECAUCIONES BÁSICAS, ENTRE LAS QUE SE ENCUENTRAN:**

Este manual de instrucciones se aplica a INVICTUS HAIR D7.

Las ilustraciones de este manual de instrucciones pretenden ofrecer una representación esquemática del uso correcto. Pueden variar en detalles con respecto al producto original.

## Componentes del producto

- 1 Secador de pelo
- 2 Boquilla de peinado
- 3 Boquilla de alisado
- 4 Boquilla de peine
- 5 Difusor
- 6 Filtro de entrada de aire

### Elementos de control

- 7 Botón de encendido/apagado
- 8 Botón de temperatura
- 9 Botón de flujo de aire
- 10 Botón de modo

## General

### Leyenda

Los siguientes símbolos y palabras de señalización se emplean en estas instrucciones de uso, en el dispositivo o en el embalaje.



**¡ADVERTENCIA!**

Este símbolo/palabra de advertencia indica un peligro con un grado medio de riesgo, el cual, si no se evita, puede provocar una lesión de gravedad o la muerte.



**¡CUIDADO!**

Este símbolo/palabra de advertencia indica un peligro con un grado bajo de riesgo, el cual, si no se evita, puede provocar una lesión leve o moderada.



**¡ATENCIÓN!**

Esta palabra de advertencia hace referencia a posibles daños materiales.

## Seguridad

### Uso adecuado

- El secador de pelo está destinado exclusivamente a secar y peinar su propio cabello para uso privado. No está destinado a uso comercial.
- El dispositivo está destinado exclusivamente a uso externo.
- Utilice el dispositivo solo como se describe en las instrucciones. Cualquier otro uso se considera contrario al previsto.

## Indicaciones de seguridad



**¡ADVERTENCIA!**

El dispositivo y los accesorios contienen imanes. Manténgalos alejados de marcapasos, tarjetas de crédito y soportes electrónicos.



**¡ADVERTENCIA!**

**¡PELIGRO DE DESCARGA ELÉCTRICA!**

- No utilice el aparato cerca de bañeras, duchas, lavabos u otros recipientes con agua. Asegúrese de que el aparato no se moje.
- No sumerja nunca el aparato en agua u otros líquidos.
- Si, a pesar de todas las precauciones, el aparato cae al agua, desenchúfelo inmediatamente de la red eléctrica. NO introduzca la mano en el agua.
- Lleve el aparato a un taller especializado autorizado para que lo revisen antes de volver a utilizarlo.
- Desconecte el aparato de la red eléctrica después de utilizarlo. La proximidad del agua supone un riesgo incluso cuando el aparato está apagado.
- Mantenga los objetos metálicos alejados de la boca de aspiración para evitar que sean aspirados.

- No introduzca ningún objeto en el interior del aparato.
- No utilice el aparato si está dañado o se ha caído.
- No utilice el aparato si presenta daños visibles o si el cable de alimentación presenta defectos.



**¡ADVERTENCIA!**

PELIGROS PARA NIÑOS Y PERSONAS CON CAPACIDADES FÍSICAS, SENSORIALES O MENTALES REDUCIDAS (POR EJEMPLO, PERSONAS CON UNA DISCAPACIDAD MENTAL PARCIAL O PERSONAS MAYORES CON UNA CAPACIDAD FÍSICA O MENTAL LIMITADA) O CON UNA FALTA DE EXPERIENCIA O CONOCIMIENTO (POR EJEMPLO, NIÑOS DE MAYOR EDAD).

- Este aparato puede ser utilizado por niños a partir de 8 años, así como por personas con capacidades físicas, sensoriales o mentales reducidas o con falta de experiencia y conocimientos si han recibido supervisión o instrucciones sobre el uso del aparato de manera segura y comprenden los riesgos que conlleva.
- Los niños no deben jugar con el dispositivo.
- La limpieza y el mantenimiento del usuario no deben ser realizados por niños sin supervisión.
- Mantenga a los niños alejados del material de embalaje.

**¡ADVERTENCIA!****¡PELIGRO DE EXPLOSIÓN E INCENDIO!**

- Conecte el aparato solo si la tensión de red de la toma de corriente se corresponde con la especificada en la placa de características de la fuente de alimentación.
- Si el cable de red del aparato está dañado, debe desecharse.
- Para una protección adicional, se recomienda la instalación de un interruptor diferencial con una corriente nominal de disparo no superior a 30 mA en el circuito del cuarto de baño. Póngase en contacto con su compañía eléctrica local.
- No abra en ningún caso la carcasa del aparato, sino que deje la reparación en manos de especialistas. Para esto, póngase en contacto con un taller especializado. Quedan excluidas las reclamaciones de responsabilidad y garantía en caso de reparaciones realizadas de manera independiente, una conexión inadecuada o un funcionamiento incorrecto.
- El aparato, el ventilador y la boca de aspiración no deben taparse.
- Mantenga el filtro, la boca de aspiración y la salida de aire libres de suciedad, polvo y pelos.
- Los accesorios y el secador de pelo pueden calentarse mucho según el ajuste y la duración del uso. No toque los accesorios ni la salida de aire durante el uso.



**¡ATENCIÓN!**

## RIESGO DE DAÑOS

- No utilice el aparato para secar pelo artificial.
- No deje el aparato sin vigilancia mientras esté conectado a una toma de corriente.
- No enrolle el cable de alimentación alrededor de la unidad.
- Deje que el aparato se enfríe completamente antes de guardarlo.
- No utilice el aparato al aire libre.
- Por razones de seguridad, el aparato se apaga automáticamente si:
  - La temperatura sube excesivamente
  - El motor o los componentes electrónicos están dañados
  - Falla la resistencia térmica

## Utilización



**¡ADVERTENCIA!**

**¡PELIGRO DE DESCARGA ELÉCTRICA Y PELIGRO DE INCENDIO!**

- Colóquese sobre una superficie seca y no conductora de electricidad.
- Asegúrese de tener las manos secas.
- Coloque el aparato sobre una superficie ignífuga durante / después de su uso.
- El dispositivo y los accesorios contienen imanes. No utilizar cerca de marcapasos.



**¡ATENCIÓN!**

**RIESGO DE DAÑOS**

- No apriete el cable de alimentación con cajones, puertas o similares.
- No tire, doble o retuerza el cable de alimentación. No lo coloque sobre bordes afilados o superficies calientes.



**¡ATENCIÓN!**

Durante el primer uso puede aparecer un ligero olor durante unos minutos. Esto es normal y no es perjudicial para la salud.

Botón de encendido/ apagado	Pulsar para encender o apagar el secador
Botón de corriente de aire	<p>Pulsar para ajustar la intensidad del flujo de aire</p> <p>Luces LED azules</p> <p>1 ●      2 ● ●      3 ● ● ●</p>
Botón de temperatura	<p>Pulse aquí para ajustar la temperatura del flujo de aire</p> <p>Luces LED rojas</p> <p>1 ●      2 ● ●      3 ● ● ●</p> <p>45°C      55°C      80°C</p> <p>Aire frío constante:</p> <ul style="list-style-type: none"> <li>- Mantenga pulsado el botón de temperatura durante aprox. 2 segundos para cambiar a aire frío constante.</li> <li>- No se enciende ninguna luz LED roja.</li> <li>- Pulse el botón de temperatura para volver a la temperatura seleccionada originalmente.</li> </ul>
Botón de modo	<p>Modo Niños:</p> <ul style="list-style-type: none"> <li>- Pulse brevemente el botón de modo para activar una temperatura especialmente baja</li> <li>- En especial, para niños o personas con el cabello o el cuero cabelludo sensibles</li> <li>- Flujo de aire → bajo</li> <li>- Temperatura → muy baja, aprox. 38°C</li> <li>- Pantalla: 1 luz LED azul + 1 roja iluminadas</li> <li>- Desconecte la función pulsando brevemente el botón de temperatura o flujo de aire</li> </ul>



	<p>Modo de cambio de temperatura:</p> <ul style="list-style-type: none"> <li>- Mantenga pulsado el botón de modo durante aprox. 2 segundos para activar la función de cambio de temperatura</li> <li>- La temperatura del flujo de aire cambia automáticamente entre caliente y frío (3 segundos cada una)</li> <li>- Pantalla: luz LED azul encendida / luz LED roja intermitente</li> <li>- Desconecte la función manteniendo pulsada la tecla de modo durante aprox. 2 segundos.</li> </ul>
Accesorio	<p>Basta con colocar el accesorio que quiera en la salida de aire mediante un imán (véase fig. A).</p> <p><b>PRECAUCIÓN:</b> El accesorio puede calentarse durante un uso prolongado.</p>

## Después del uso

- Apagar el secador, los indicadores LED se apagan.
- Desconecte el enchufe de la toma de corriente y deje que el secador se enfríe completamente sobre una superficie ignífuga.
- No enrolle el cable de alimentación alrededor de la unidad.
- Almacenar en un lugar seco y lejos del alcance de los niños.

## Limpieza y cuidado



### ¡ADVERTENCIA!

**Apague siempre el aparato y desenchúfelo de la toma de corriente para guardarlo y limpiarlo.**

- Limpie regularmente el filtro de la entrada de aire.
- Para ello, saque el filtro del secador de pelo en posición oblicua (véase fig. B).
- No utilice el secador de pelo hasta que haya sustituido el filtro.
- Retire las pelusas y el pelo con un paño suave o un cepillo.

- No limpie el filtro con agua.
- Sustituya el filtro correctamente antes de volver a utilizar el secador.
- El secador y los accesorios pueden limpiarse con un paño seco y suave.
- Guarde el secador de pelo en un lugar seco, seguro y libre de polvo.

## Eliminación

### Embalaje

El material de embalaje es reciclable. Elimine el embalaje de una manera respetuosa con el medioambiente y llévelo a la recogida de material reciclable.

### Aparatos eléctricos



El contenedor tachado indica que este producto no se puede desechar junto con la basura doméstica normal. Deseche equipos eléctricos y electrónicos a través de su sistema de reciclaje local. Para obtener más información sobre la eliminación y reciclaje de este equipo, póngase en contacto con el servicio de recogida de residuos, con el establecimiento en el que adquirió el producto o con el fabricante.

## Datos técnicos

<b>Modelo</b>	<b>Secador de pelo, INVICTUS HAIR D7</b>
Alimentación	220 – 240 V, 50/60 Hz
Potencia	1600 W
Clase de protección	II
Condiciones ambientales	Autorizado solo para uso en interiores
Longitud del cable	2,6 m
Peso	Aprox. 380 g

## SERVICIO DE ATENCIÓN AL CLIENTE

Si tiene alguna pregunta sobre el dispositivo o piezas de recambio/accesorios, póngase en contacto con su distribuidor local.